

Datum konání tábora

18. 7. až 8. 8. 2009

Legenda

„Naši zem, kdysi obývaly kmeny, které patřily k velkému národu Keltů, jež obýval polovinu Evropy. U nás se jim říkalo Bójové, ve Francii Galové a na dalších místech ještě všelijak jinak. Byli to zruční řemeslníci i udatní válečníci. Z jejich vesnic se na důležitých místech stala města, takzvaná Oppida. V těchto Oppidech vládl vždy moudrý kníže za podpory nejsilnějších válečníků a Druidů. Druidové byli moudří a učení kmene, jejichž moudrost a poznání se předávalo ústně z generace na generaci. Zatímco správný keltský bojovník věděl, jak se ohánět mečem a kopím, druid znal moudrost bylin a léčení.

V naší hře se staneme právě takovým kmenem. Z tábora se tímto stává mocné oppidum a z vás jeho obyvatelé. Každý z vás se má možnost stát mocným bojovníkem nebo učeným druidem, ale cesta na vrchol není jednoduchá. To, jestli dosáhnete kýženého postavení, závisí na vás, na tom jak budete schopni plnit úkoly, které vyvstanou.“

Odjezd

Sraz je v sobotu 18.7. 2009 v 9:30 hodin na Hlavním nádraží u pokladen.

Odjíždíme v 10:06 vlakem směrem na Plzeň a Stříbro. Ze Stříbra jede autobus do Tachova (výluka), odtud půjdete pěšky do tábora. Batohy z Tachova odvezeme GAZem.

Návrat

Vracíme se rychlíkem R761 v sobotu 8. 8. 2009 v 17:55 hodin na Smíchovské nádraží. Z Plané odjíždíme v 14:53.

Co s sebou při odjezdu

- ☼ Vyplněný list účastníka
- ☼ Prohlášení o bezinfekčnosti
- ☼ Průkaz zdravotní pojišťovny
- ☼ Očkovací průkaz
- ☼ Menší batůžek či chlebník s pitím a obědem
- ☼ Batoh se zbylou výbavou na tábor

V našem tábořišti je komplikovaný signál pro mobilní telefony – na některé operátory lze i volat ale většinou fungují pouze SMS zprávy. Dále nemáme zdroj elektrické energie, takže je není kde dobít. Nemluvte o tom, jak snadno může na táboře přijít mobil k úhoně. Pro případ důležitých sdělení bude možné poslat SMS „na“ nebo „z“ mobilního telefonu některého z vedoucích:

Ondřej „Plašil“ Vlas – náčelník tábora: 724 51 92 87

David „Dave“ Bruna – táborový zdravotník: 721 23 64 71

Adresa tábora

Letní tábor T. K. Káňata

jméno táborníka

Hošťka

Pošta Přimda– 348 06

Cesta autem k táboru je trochu problematická – pokud ji neznáte zavolejte někomu z vedoucích. Na cestu mezi Žebráky a tábor nevjíždějte, pokud nechcete auto lovit z bahna nebo nemáte off-road.

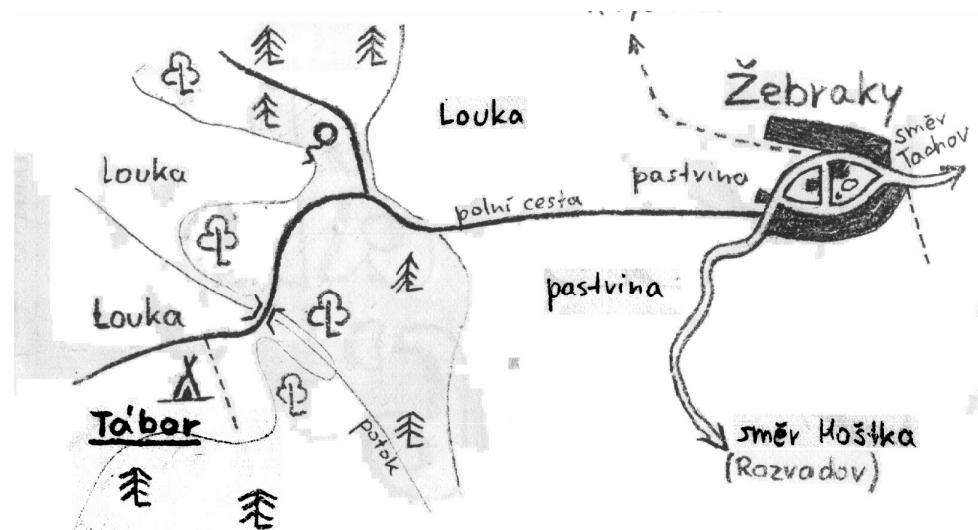



Nejkratší cesta autem:

Po dálnici Praha – Plzeň – Rozvadov, z dálnice sjet kousek před Rozvadovem na sjezdu „Svatá Kateřina“, odtud na starou Rozvadovskou vedoucí na starý hraniční přechod a po chvíli z této silnice odbočit na Hošťku, v Hošťce pak na Žebráky.

Vybavení na tábor

Začal bych tento seznam opačně. Co si sebou rozhodně **nebrat**. V žádném případě si sebou neberte žádné drahé civilizační vymoženky. Myšleno je tím **vše od drahého oblečení až po MP3 přehrávače, PSP, Gameboye...**

Co se týče mobilů – pokud si myslíte, že bez něj ten měsíc nevydržíte, tak si ho vezměte. Zapomeňte ale na dobíjení v Žebrákách – tam se budou dobíjet jen mobily nezbytně nutné pro vedoucí (pro přivolání první pomoci apod.).

Také si neberte jakýkoliv novější mobil – pokud ho uvidíme, stejně jako cokoli jiného co na táboře nemá co dělat, zabavíme vám ho a bezpečně uschováme u vedoucích v truhle zabalený do igelitu – možnost poškození či ztráty je příliš vysoká.

Do teepee

Jako každý rok i letos spíme v teepee. Jak víte prakticky a hezky vybavené teepee je velmi příjemné obydlí. Nezapomínejte, že v něm strávíte tři týdny a dejte si záležet. Pohodlný a útulný domov je základem příjemného prožití tábora.

- ☀ krabice na věci – například papírová, přepravuje se složená naplocho, zdobit budeme na táboře
- ☀ proutěná postel (kdo ji nemá na táboře vyrobenou, může si ji udělat doma, či alespoň materiál – proutí. Podrobnosti opět dále v textu)
- ☀ spacák
- ☀ igelit (cca 1 x 2,5 m, tlustý, žádné tenké velkoplošné folie - pod sebe na přespávání v lese, jako izolace proti vlhkosti na věci)
- ☀ celta – neděravá a nepromokavá (nejlépe před tábořem naimpregnovat)
- ☀ karimatka (pěnová, nafukovací či alumatka, vzhledem k minimálnímu objemu alumatky je možná i kombinace)
- ☀ klubko provázku na úvazy (minimálně jedno, raději více – tenký a tlustší, přírodní konopný, **žádné umělé materiály, opravdu si ho vezměte !!!**)
- ☀ kapsář (do teepee – určitě ušít doma, návod na výrobu je také dále v textu)
- ☀ svíčky (vezměte si jich dostatek na dlouhé večery – mně obvykle stačí jedno balení konzumních svíček, tzn. 4 kusy, použít se dají i kelímkové ale těch potřebujete více)
- ☀ pokud máte vhodnou deku, můžete si ji vzít sebou (hodí se jich i více, ale pozor na objem – musíte být schopni dopravit si ji)
- ☀ také si můžete vzít nějakou kožešinu pokud ji vlastníte a uvezete
- ☀ pěkným doplňkem jsou různé váčky, ozdůbky a svícínky – něco si vyrobíte na táboře, něco už možná máte doma – v tom případě můžete přibalit.

Táborská výbava

- ☀ třídlílný ešus s obalem a lžící
- ☀ láhev na vodu (pet láhev v obalu nebo čutora)
- ☀ sekera (ostrá a v pouzdru – hodí se všem, starší dvanácti let si ji vezmou povinně)
- ☀ nůž (pevný v pouzdru či zavírací, nabroušený – své využití najdou oba druhy, můžete si vzít jeden větší (vyřezávání z kůry, krájení chleba) a jeden středně velký zavírací (drobné práce, nůžičky na nehty...)
- ☀ lihový vaříč, tuhý líh a sirky, vhodné je sirky zabalit do nepromokavého obalu a pořídít si i obal na lihový vaříč
- ☀ KPZ (správně a úplně vybavená)
- ☀ uzlovačka (cca 3m a pevná, na stavbu přístřešku z celt apod.)
- ☀ elektrická svítlna (případně čelovka) + baterie, lépe i jednu sadu náhradních
- ☀ škrabka na brambory
- ☀ otvůrák na konzervy (není nutný ale může se hodit)

Oblečení

Ze zkušenosti víme, že pokud budete na táboře nosit oblečení, ve kterém chodíte ve městě, tak už ho po táboře určitě do města nosit nebudete. Budete se v něm bát sednout si do trávy, či hodit si na rameno dřevěnou kládu. Přírodní materiál a barva oblečení je samozřejmostí.

- ☀ pracovní – starší (na roztrhání), přírodní materiál. Třebas starší montérky. Špatné nejsou ani pracovní rukavice. Jestli je máte tak si je vezměte, ale jen kvůli táboru je nekupujte
- ☀ na spaní – tepláky, tričko, svetr... Vše závisí na tom jak teplý máte spacák
- ☀ do deště – jsou různé možnosti, např.: pláštěnka, gumák, starý deštník, kapuce k maskáči, pončo. Hodí se i holinky ale jsou dost neskladné a já osobně stejně prochodím většinu tábora bos (děš' neděš')
- ☀ na výpravu
 - bunda přírodní barvy a materiálu (umělé materiály se snadno propálí)
 - teplý svetr
 - ledvinový pás (není nutný – lze řešit jinak)
 - dlouhé kalhoty
 - krátké kalhoty
 - košile přírodní barvy a materiálu (lze i mikinu)
 - kvalitní ponožky do bot
 - šátek (hodí se i na hry)
 - pevné kožené/goretexové kotníkové boty
- ☀ náhradní oblečení – košile, trička, ponožky, kapesníky, spodní prádlo. V přiměřeném množství – nepřežehňte to ani si nevezměte příliš málo.
- ☀ Na hry – něco v čem se dobře běhá, rychle schne a u čeho nevadí, že se roztrhá – volné plátěné kalhoty, kraťasy, tričko. Přírodní materiály a barvy.

Hygienické potřeby

Určitě si vezměte věci na praní (to ostatní je snad samozřejmost) - za prvé sebou nebudete muset tahat 28 párů ponožek atd. a za druhé i kdyby jste sebou měli velkou zásobu spodního prádla, tak byste špinavé prádlo museli někde skladovat. A takové čtyři týdny staré špinavé ponožky...

- ☀ 2 starší ručníky
- ☀ mýdlo v obalu
- ☀ kartáček na zuby (v pouzdru) a pasta
- ☀ kartáč na ruce (není nutný, ale například na mytí smůly se hodí)
- ☀ mýdlo na praní (v obalu nebo igelitovém sáčku)
- ☀ hřebec
- ☀ šampón
- ☀ krém na opalování
- ☀ nůžky na nehty
- ☀ kapesníky, papírové kapesníky
- ☀ zrcátko (není nutné)
- ☀ toaletní papír (nakupujeme společný, ale můžete si vzít i vlastní)

Obuv

- ☀ tenisky, vietnamky (na běhání, rychlé obouvání)
- ☀ holinky (dle mě nejsou nutné, ale názory se různí – viz. poznámka u věci do deště)
- ☀ sandále, pantofle (naboso je to příjemné, ale ne na strništi)
- ☀ pevné kotníkové kožené či goretexové boty (viz věci na výpravu)
- ☀ kartáč/hadr a krém na obuv, u goretexových bot si vezměte vhodný přípravek – obyčejným krémem na boty je zničíte.

Na ruční práce

- ☀ šití (jehly, nitě, nůžky, bavlnky) – **určitě si vezměte**, je potřeba k vyspravování teepee
- ☀ materiál na rukodíly (eventuelně pokud máte nějaké rukodíly rozpracované)
- ☀ šídlo (budete-li pracovat s kůží)
- ☀ dláto (chcete-li vyrábět ze dřeva, např. lžiči)

A samozřejmě cokoli dalšího, co budete potřebovat na rukodíly, které si zamýšlíte vyrobit. Co se týče méně obvyklých materiálů a nástrojů ve vlastnictví klubu, je potřeba se před táborem domluvit s vedoucími, aby byly na místo odvezeny.

Praktické

- ☀ hrneček (lze nahradit kokosem – viz. dále)
- ☀ **dřevěné** kolíčky na prádlo (hodí se i k vypínání línungu v teepee)
- ☀ spínací špendlíky
- ☀ stará utěrka na nádobí (hodí se k manipulaci s horkým ešusem/kotlíkem/pánví)
- ☀ vak na špinavé prádlo (prodyšný, nesmí vám tam prádlo zahnívat)

Na psaní

- ☀ pastelky (nejsou nutné), obyčejné tužky, propiska, guma
- ☀ zápisník/blok
- ☀ dopisní papíry + platné poštovní známky a obálky (vhodná alternativa k mobilu – vřele doporučuji)
- ☀ připínáčky (nejsou nutné)
- ☀ lesní kniha
- ☀ stezka zálesáka

Stylové ke hře

Letos budeme představovat keltský kmen. Vezměte si tedy také odpovídající kostým a doplňky.

Kluci:

- ☼ tunika (snadno upravitelné z indiánské košile), volné plátěné kalhoty bez kapes a švů.
- ☼ kožený opasek
- ☼ plášť (viz dále)

Dívky:

- ☼ indiánské šaty bez indiánských ozdob
- ☼ kožený opasek
- ☼ plášť (viz dále)

Všichni (jak kdo chce):

- ☼ ozdobná spona na plášť, nápažník, torques (různé keltské šperky)
- ☼ dřevěná miska a lžíce
- ☼ hrnek z vypalované hlíny

Pro vaše koníčky

Jen pár možných příkladů:

- ☼ dalekohled
- ☼ fotoaparát
- ☼ hudební nástroj
- ☼ buzola
- ☼ potřeby na malování
- ☼ knihy, atlasy

Prostě vše co využijete k svému sebezdokonalování a k svým zálibám. Pořád platí pravidlo, že to musíte být schopní zabalit a odvézt...

Zdravotní

- ☼ osobní léky (odevzdat při odjezdu zdravotníkovi a domluvit se co a jak)
- ☼ náplasti

Kapesné

Vzhledem k tomu, že se do civilizace z tábora skoro nedostaneme, tak zcela určitě vystačí 200 či 300 Kč a to i s rezervou „pro všechny případy“.

Doklady, ostatní

- ☼ průkazka zdravotní pojišťovny
 - ☼ očkovací průkaz
 - ☼ prohlášení o bezinfekčnosti (odstříhnete z přihlášky)
- Všechny tyto tři doklady se odevzdají při odjezdu na tábor.
- ☼ Káňe na krk
 - ☼ A cokoliv dalšího praktického co vás napadne a uvezete.

Návody na přípravu

Proutěná postel

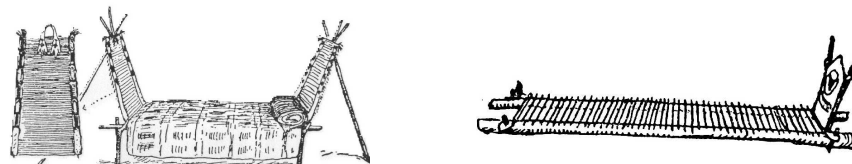

Proutěné postele podle vzoru Arapahů na nízkém rámu se pro letní tábory v típi osvědčily nejlépe. Na správně udělané posteli je spaní příjemné a zdravé jako na moderní lamelové posteli. Od země odděluje spáče izolační vrstva vzduchu, postele se v típi pěkně vyjímají. Proutěná rohož vydrží několik let, na táboře se zpravidla vyrábí jen rám.

Pro výrobu potřebujeme asi 120 rovných vrbových prutů silných asi 1 až 1,2 cm. Nejlépe je seženeme v houšti košíkářských vrb nebo ve vrbových hájích u řek. Pruty musí být dlouhé aspoň 60 cm. Pruty zbavíme pečlivě všech suků, ale NELOUPEME. Potom si zhotovíme indiánský stav ze šesti kolíků zatlučených do země a jedné tyče podle obr. 15. Mezi kolíky a od zadních kolíků k tyči navážeme silný konopný provaz. Používáme nejsilnější konopný provaz, jaký je k dostání. Na jeho pevnosti záleží, jestli nám postel vydrží několik let, nebo se rozpadne po několika dnech táboření. Provaz nesmí být napnutý a za částí přivázanou ke kolíkům a tyči musí být nechána rezerva pro povolování, protože během práce se provaz postupně napíná.

Se stavem pracujeme tak, že jeden člověk střídavě zdvíhá a pokládá tyč tak, aby se provazy křížily jednou vlevo a jednou vpravo a druhý vkládá pruty a dotlačuje je k předchozím prutům.

Po skončení práce se provazy odříznou a pevně zavážou k prvnímu a poslednímu prutu. Potom se pruty seřiznou: rohož se sroluje a řeže pilou přes celý balík na šířku 60 cm. Srolovaná postel je připravená k odvozu na tábor.

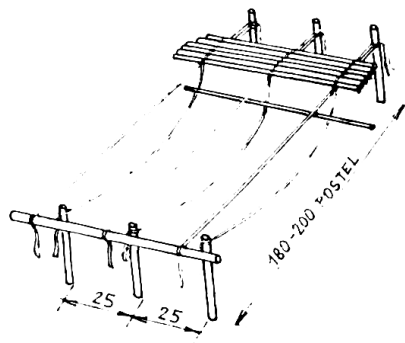

Stav na proutěnou postel

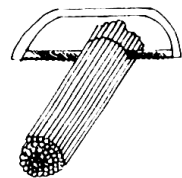

Seřiznutí prutů

Kapsář

Kapsář: věší se na svažanou kostru nebo na tyče v týpě.

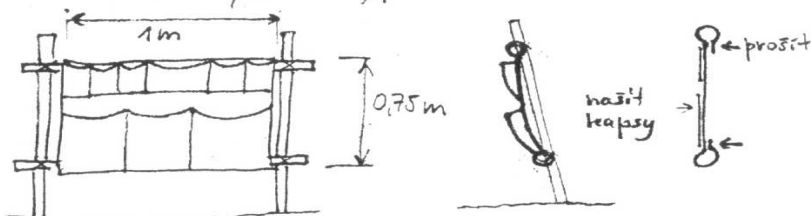

Kapsář je lepší nižší a šivší, aby se neprověšoval. (mohou být i dva - staví se nejčastěji za nebo nad postel u stěny týpě.)

Kokos

Kokosová nádoba: kokosový ořech rozříznout, zahladit hrany, vydlabat dužinu případně vyvařit.

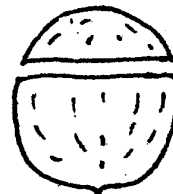

Praktický pomocník při pití horkého čaje.

Bedna na věci

Používali jsme vždy normální kartónové krabice od zeleniny, nebo jiného zboží. Osvědčili se například krabice od banánů, neboť jsou velké a je možné je rozdělit na dvě. Samozřejmě je možné i pomalovat dřevěnou bednu a tu je v tom případě možno dopravit autem, ale je nutné předem se domluvit s vedoucím. U papírových krabic je nutné myslet na to, že přepravované budou v rozloženém, plochém stavu.

Stylové oblečení

Keltské oblečení je pro naše potřeby jednoduchá tunika či „indiánské“ šaty doplněné pláštěm, případně vhodnými doplňky. Látky používejte raději přírodní – sehnat se dá len, vlna, použitelná je i řada bavlněných pláten. Pro naše účely je šikovným materiálem např. staré prostěradlo. Barvy tlumené, přírodně vypadající – len může být úplně nebarvený, jinak doporučuji zelenou, hnědou a šedou.

Indiánské šaty

Poměrně jednoduchá varianta, při trochu jiné barevnosti a délce můžou použít klidně i kluci. Střih je v zásadě dost podobný tunice – viz obrázek.

Děvcata : Ženský šat
materiál: praporeovina, plátno modré
nebo červené barvy. Tež látky pruhova-
ně nebo s modrotiskem.

základní střih:

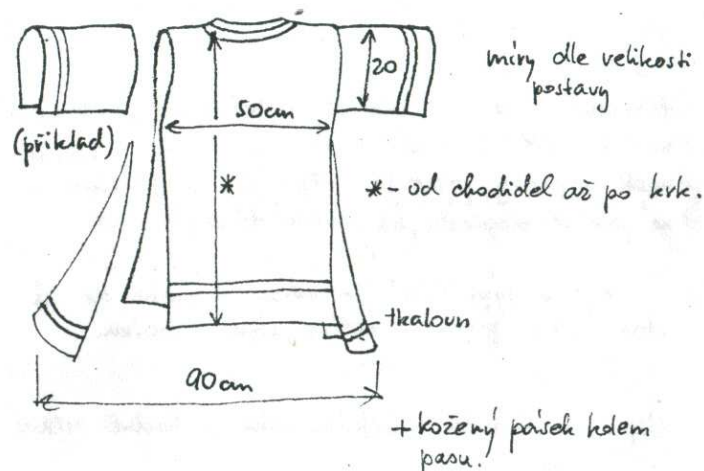

Plášť

Nejjednodušší lze vyrobit ze starého prostěradla prostým zmenšením na vhodnou velikost, olemováním a obarvením. Spíná se jednoduše spínacím špendlíkem. Půlkruhový plášť vypadá podstatně lépe ale potřebujete na něj více látky a je pracnější. Dlouhý by měl být zhruba do půli lýtek. Střih viz obrázek.

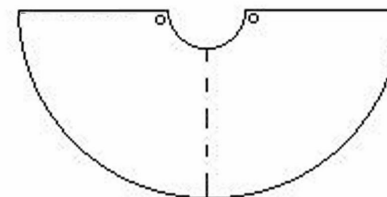

Tunika

Nejprimitivnější střih tuniky s krátkými rukávy získáme za starého prostěradle podle následujícího obrázku. Nezapomeňte látku olemovat a nabarvit – vhodná je třeba Duha nebo Iberia, barvit lze při dodržení návodu bez rizika i v automatické pračce (ozkoušeno). K odstínům viz úvod.

